

SIWZ na dostosowanie obiektu ZP i SdN w Mrozach do wymogów przepisów przeciwpożarowych poprzez podział korytarzy na strefy ogniowe i wymianę drzwi i okien w pawilonach Z P i S d N w Mrozach

Znak sprawy 2/2016

**POSTĘPOWANIE O UDZIELENIE ZAMÓWIENIA PUBLICZNEGO
PROWADZONEGO W TRYBIE PRZETARGU NIEOGRANICZONEGO**

NA:

Dostosowanie obiektu Zakładu Poprawczego i Schroniska dla Nieletnich w Mrozach do wymogów przepisów przeciwpożarowych poprzez podział korytarzy na strefy ogniowe i wymianę drzwi i okien w pawilonach placówki.

SPECYFIKACJA ISTOTNYCH

WARUNKÓW ZAMÓWIENIA

Zamówienie o wartości mniejszej niż kwoty określone w przepisach wydanych na podstawie art. 11 ust. 8 ustawy Prawo zamówień publiczny.

Zatwierdzam:
Dyrektor Zakładu Poprawczego
i Schroniska dla Nieletnich

Zenon Czyżewski

Mrozy, dnia 03.02. 2016r.

SIWZ na dostosowanie obiektu ZP i SdN w Mrozach do wymogów przepisów przeciwpożarowych poprzez podział korytarzy na strefy ogniowe i wymianę drzwi i okien w pawilonach Z P i S d N w Mrozach

Znak sprawy 2/2016

ROZDZIAŁ I

NAZWA I ADRES ZAMAWIAJĄCEGO

Zakład Poprawczy i Schronisko dla Nieletnich

05-320 Mrozy, ul. Leśna 8

NIP 822- 10- 75- 555

REGON 000325021

Tel. 25 7574024, fax. 25 7574612

e-mail: sekretariat@zpmrozy.pl

www.zpmrozy.edupage.org, www.zpmrozy.bip-e.pl

ROZDZIAŁ II

TRYB UDZIELENIA ZAMÓWIENIA

1. Trybem udzielenia zamówienia jest przetarg nieograniczony, zgodnie z art. 10 ust. 1 ustawy z dnia 29 stycznia 2004 r. Prawo zamówień publicznych, zwaną dalej ustawą (Dz. U. . z 2015r. poz.2164 .)).
2. Postępowanie prowadzone jest w procedurze właściwej dla zamówienia o wartości szacunkowej mniejszej od kwot określonych w przepisach wydanych na podstawie art. 11 ust. 8 ustawy PZP.
3. Kierownik Zamawiającego powołał Komisję Przetargową do przeprowadzenia postępowania o udzielenie zamówienia, zgodnie z art. 19 ust. 2 ustawy P.ZP.
4. Ogłoszenie o zamówieniu zostało zamieszczone na portalu internetowym Biuletynu Zamówień Publicznych, na stronie internetowej www.zpmrozy.bip-e.pl oraz w miejscu publicznie dostępnym w siedzibie Zamawiającego na tablicy ogłoszeń.
5. Ogłoszenie zamieszczone w Biuletynie Zamówień Publicznych Zamawiający może zmienić, zamieszczając w Biuletynie ogłoszenie o zmianie ogłoszenia, zawierające w szczególności datę zamieszczenia zmienianego ogłoszenia oraz jego numer. Niezwłocznie po zamieszczeniu zmiany treści ogłoszenia, Zamawiający zamieści informację o zmianie na stronie internetowej www.zpmrozy.bip-e.pl oraz w swojej siedzibie na tablicy ogłoszeń.
6. W przypadku dokonania zmiany treści ogłoszenia o zamówienie zamieszczonego na portalu internetowym Biuletynu Zamówień Publicznych, Zamawiający przedłuży termin składania ofert o czas niezbędny do wprowadzenia zmian, jeżeli będzie to konieczne.

ROZDZIAŁ III

OPIS PRZEDMIOTU ZAMÓWIENIA

SIWZ na dostosowanie obiektu ZP i SdN w Mrozach do wymogów przepisów przeciwpożarowych poprzez podział korytarzy na strefy ogniowe i wymianę drzwi i okien w pawilonach Z P i S d N w Mrozach

Znak sprawy 2/2016

1. Przedmiotem zamówienia jest „ Dostosowanie obiektu Zakładu Poprawczego i Schroniska dla Nieletnich w Mrozach do wymogów przepisów przeciwpożarowych poprzez podział korytarzy na strefy ogniowe i wymianę drzwi i okien w pawilonach placówki..
2. Nomenklatura CPV:
 - 45.00.00.00-7 - Roboty budowlane
 - 44.22.10.00-5 - Okna, drzwi i podobne elementy
 - 44.22.11.00-5 - Okna
 - 44.22.12.00-7 - Drzwi
 - 44.22.12.20-3- Drzwi przeciwpożarowe

Szczegółowy zakres robót budowlanych określony jest w dokumentacji projektowej - projekcie wykonawczym – oraz w załączniku nr 1 do SIWZ – zestawienie stolarki drzwiowej i okiennej , w którym to określono zakres robót i wymagania Zamawiającego dotyczące wykonania zadania.

1. Roboty budowlane będą prowadzone na podstawie:
 - dokumentacji projektowej, tj. projektu wykonawczego, i załączników do SIWZ określających wymagania techniczne i zakres robót w poszczególnych pawilonach
 - pracownicy uczestniczący w wykonaniu zamówienia powinni posiadać odpowiednie \ kwalifikacje i przeszkolenie producenta drzwi p.poż w zakresie montażu, zgodnie z wymogami dokumentacji techniczno - ruchowej producenta montowanej stolarki.
 - obowiązujących przepisów prawa,
 - umowy o wykonanie robót budowlanych zawartej pomiędzy Wykonawcą a Zamawiającym.
2. Lokalizacja robót budowlanych: Mrozy ul .Leśna 8 .
3. Materiały i wyroby zastosowane do realizacji zadania winny posiadać:
 - certyfikat na znak bezpieczeństwa,
 - certyfikat zgodności z Polskimi Normami lub zgodności z aprobatą techniczną w przypadku materiałów, dla których nie ustanowiono Polskich Norm
 - stosowne atesty i certyfikaty zgodności z przepisami p.poż.
 - przed przystąpieniem do montażu drzwi Wykonawca jest zobowiązany do przedłożenia Zamawiającemu atesty i certyfikaty na montowaną stolarkę.
 - po wykonaniu robót podlegających zakryciu Wykonawca jest zobowiązany do zgłoszenia ich wykonania przed wykonaniem zakrycia.
 - Po wykonanych wymianach drzwi i okien , Zamawiający wymaga przywrócenia estetyki pomieszczeń do stanu z przed remontu poprzez tynkowanie i wykończenie powierzchni oraz uzupełnienie płytek. W związku z wystąpieniem trudności z odtworzeniem stanu pierwotnego Zamawiający dopuszcza rozwiązania zastępcze, po wcześniejszej akceptacji Zamawiającego
- 4 Uwagi końcowe:
 - dla szczegółowego zapoznania się z technicznymi warunkami wykonania robót ,Zamawiający zaleca dokonanie wizji lokalnej przed sporządzeniem oferty. Po telefonicznym uzgodnieniu z przedstawicielem Zamawiającego tren robót można wizytować od poniedziałku do piątku w

SIWZ na dostosowanie obiektu ZP i SdN w Mrozach do wymogów przepisów przeciwpożarowych poprzez podział korytarzy na strefy ogniowe i wymianę drzwi i okien w pawilonach Z P i S d N w Mrozach

Znak sprawy 2/2016

godzinach 8.00- 16.00.

- Wykonawca robót musi zapewnić w trakcie realizacji prac ciągłość pracy placówki oraz porządek na terenie wykonywanych prac,
- roboty instalacyjne mogą być prowadzone w dni robocze od godz.7.00 do 20.00.
- Wykonawca udzieli gwarancji na okres minimum 3 lat.

ROZDZIAŁ IV

OPIS CZĘŚCI ZAMÓWIENIA, JEŻELI ZAMAWIAJĄCY DOPUSZCZA SKŁADANIE OFERT CZĘŚCIOWYCH

1. Zamawiający nie dopuszcza składania ofert częściowych.
2. Zamawiający żąda wskazania przez Wykonawcę w ofercie, części zamówienia, której wykonanie zamierza powierzyć podwykonawcy.

ROZDZIAŁ V

INFORMACJA O PRZEWIDYWANYCH ZAMÓWIENIACH UZUPEŁNIAJĄCYCH

Zamawiający nie przewiduje zamówień uzupełniających.

ROZDZIAŁ VI

OPIS SPOSOBU PRZEDSTAWIANIA OFERT WARIANTOWYCH ORAZ MINIMALNE WARUNKI JAKIM MUSZĄ ODPOWIADAĆ OFERTY WARIANTOWE, JEŻELI ZAMAWIAJĄCY DOPUSZCZA ICH SKŁADANIE

Zamawiający nie dopuszcza składania ofert wariantowych.

ROZDZIAŁ VII

TERMIN WYKONANIA ZAMÓWIENIA

Termin wykonania zamówienia – 20 maj 2016r.

ROZDZIAŁ VIII

WARUNKI UDZIAŁU W POSTĘPOWANIU ORAZ OPIS SPOSOBU DOKONYWANIA OCENY SPEŁNIANIA TYCH WARUNKÓW

1. W postępowaniu mogą wziąć udział wykonawcy, którzy spełniają warunki udziału w postępowaniu, o których mowa w art. 22 ust. 1 ustawy PZP dotyczące:
posiadania uprawnień do wykonywania określonej działalności lub czynności, jeżeli przepisy prawa nakładają obowiązek ich posiadania.
 - 1) posiadania wiedzy i doświadczenia do wykonania zamówienia. Warunek ten zostanie spełniony, jeżeli wykonawca wykaże, że w okresie ostatnich pięciu lat przed upływem terminu składania ofert, a jeżeli okres prowadzenia działalności jest krótszy – w tym okresie, wykonał co najmniej

SIWZ na dostosowanie obiektu ZP i SdN w Mrozach do wymogów przepisów przeciwpożarowych poprzez podział korytarzy na strefy ogniowe i wymianę drzwi i okien w pawilonach Z P i S d N w Mrozach

Znak sprawy 2/2016

- dwie roboty budowlane odpowiadające swoim rodzajem robotom budowlanym stanowiącym przedmiot zamówienia o wartości nie mniejszej niż 50.000 zł brutto.
- 2) dysponowania odpowiednim potencjałem technicznym oraz osobami zdolnymi do wykonania zamówienia. Warunek ten zostanie spełniony, jeżeli wykonawca wykaże, że będzie dysponował na czas realizacji przedmiotu zamówienia kierownikiem budowy posiadającym uprawnienia budowlane do wykonywania samodzielnych funkcji technicznych w budownictwie zgodnie z Prawem Budowlanym. Ponadto pracownicy uczestniczący w realizacji zamówienia będą posiadali odpowiednie przeszkolenie producenta stolarki w zakresie montażu zgodne z wymogami dokumentacji techniczno-ruchowej producenta.
 - 3) sytuacji ekonomicznej i finansowej zapewniającej wykonanie zamówienia. Warunek ten zostanie spełniony, jeżeli wykonawca wykaże, że posiada ubezpieczenie od odpowiedzialności cywilnej z tytułu prowadzonej działalności gospodarczej na wartość nie niższą niż 100.000 zł.
2. W postępowaniu mogą wziąć udział wykonawcy, którzy spełniają warunek udziału w postępowaniu dotyczący braku podstaw do wykluczenia z postępowania o udzielenie zamówienia publicznego w okolicznościach, o których mowa w art. 24 ust. 1 ustawy Pzp.
 3. W przypadku wykonawców wspólnie ubiegających o udzielenie zamówienia, każdy z warunków określonych w pkt. 1.1-1.4 winien spełniać co najmniej jeden z tych wykonawców albo wszyscy ci wykonawcy wspólnie. Warunek określony w pkt. 2 powinien spełniać każdy z wykonawców samodzielnie.

ROZDZIAŁ IX

INFORMACJA O OŚWIADCZENIACH I DOKUMENTACH, JAKIE MAJĄ DOSTARCZYĆ WYKONAWCY W CELU POTWIERDZENIA SPEŁNIANIA WARUNKÓW UDZIAŁU W POSTĘPOWANIU

1. W celu potwierdzenia spełniania warunków udziału w postępowaniu, o których mowa w art. 22 ust. 1 ustawy Pzp, do oferty należy załączyć:
 - 1) oświadczenie wykonawcy o spełnianiu warunków udziału w postępowaniu, określonych w art. 22 ust. 1 ustawy Pzp, wg wzoru na załączniku nr 4 do SIWZ.
 - 2) wykaz robót budowlanych wykonanych w okresie ostatnich pięciu lat przed upływem terminu składania ofert, a jeżeli okres prowadzenia działalności jest krótszy - w tym okresie, z podaniem ich rodzaju i wartości, daty i miejsca wykonania oraz z załączeniem dowodów dotyczących najważniejszych robót, określających, czy roboty te zostały wykonane w sposób należyty oraz wskazujących, czy zostały wykonane zgodnie z zasadami sztuki budowlanej i prawidłowo ukończone.

UWAGA: W wykazie należy wymienić co najmniej dwie roboty budowlane o podobnym charakterze – odpowiadające robotom budowlanym stanowiącym przedmiot zamówienia, zrealizowane w okresie ostatnich pięciu lat przed upływem terminu składania ofert, a jeżeli okres prowadzenia działalności jest krótszy - w tym okresie, zgodnie z wymaganiami Zamawiającego Zgodnie z postanowieniami § 1 ust. 2 Rozporządzenia Prezesa Rady Ministrów z dnia 19 lutego

SIWZ na dostosowanie obiektu ZP i SdN w Mrozach do wymogów przepisów przeciwpożarowych poprzez podział korytarzy na strefy ogniowe i wymianę drzwi i okien w pawilonach Z P i S d N w Mrozach

Znak sprawy 2/2016

2013 r. w sprawie rodzajów dokumentów, jakich może żądać zamawiający od wykonawcy oraz form w jakich te dokumenty mogą być składane (Dz. U. z 2013 r. poz. 231) w/w dowodami są:

- a) poświadczenie wykonanych robót,*
- b) inne dokumenty, jeżeli z uzasadnionych przyczyn o obiektywnym charakterze Wykonawca nie jest w stanie uzyskać poświadczenia, o którym mowa w lit. a),*
- c) w przypadku gdy Zamawiający jest podmiotem, na rzecz którego roboty budowlane wskazane w wykazie, zostały wcześniej wykonane, Wykonawca nie ma obowiązku przedkładania dowodów, o których mowa lit a) i b).*

Wykaz należy sporządzić wg wzoru stanowiącego załącznik nr 8 do SIWZ.

- 3) wykaz osób, które będą uczestniczyć w wykonywaniu zamówienia odpowiedzialnych za kierowanie robotami budowlanymi wraz z informacjami na temat ich kwalifikacji zawodowych, doświadczenia i wykształcenia niezbędnych do wykonania zamówienia, a także zakresu wykonywanych przez nich czynności oraz informacją o podstawie do dysponowania tymi osobami - załącznik nr 5.
 - 4) oświadczenia, że osoby które będą uczestniczyć w wykonaniu zamówienia, posiadają wymagane uprawnienia określ, to jest dokumenty potwierdzające posiadane uprawnienia do wykonywania samodzielnych funkcji technicznych w budownictwie, przynależność do właściwej izby samorządu zawodowego oraz aktualne ubezpieczenie od odpowiedzialności cywilnej według załącznika nr 5.
 - 5) Zaświadczenie producenta montowanej stolarki że osoby uczestniczące w wykonaniu zamówienia odbyły kurs z zakresu montażu i posiadają stosowny certyfikat. (który należy załączyć). załącznika nr 5
 - 6) opłaconą polisę, a w przypadku jej braku inny dokument potwierdzający, że wykonawca jest ubezpieczony od odpowiedzialności cywilnej w zakresie prowadzonej działalności związanej z przedmiotem zamówienia.
 - 7) zgodnie z art. 26 ust. 2b ustawy Pzp wykonawca może polegać na wiedzy i doświadczeniu innych podmiotów, niezależnie od charakteru prawnego łączących go z nimi stosunków. Wykonawca w takiej sytuacji zobowiązany jest udowodnić Zamawiającemu, iż będzie dysponował zasobami niezbędnymi do realizacji zamówienia, tj. przedstawić pisemne zobowiązanie tych podmiotów do oddania mu do dyspozycji niezbędnych zasobów na okres korzystania z nich przy wykonywaniu zamówienia.
 - 8) w przypadku oferty składanej przez wykonawców ubiegających się wspólnie o udzielenie zamówienia publicznego, oświadczenie o spełnianiu każdego z warunków, o których mowa w art. 22 ust. 1 składa co najmniej jeden z tych wykonawców albo wszyscy ci wykonawcy wspólnie. Załącznik nr7
2. W celu wykazania spełnienia warunku udziału w postępowaniu dotyczącego braku podstaw do wykluczenia z postępowania o udzielenie zamówienia wykonawcy w okolicznościach, o których mowa w art. 24 ust.1 ustawy PZP, należy złożyć następujące dokumenty:
- 1) aktualny odpis z właściwego rejestru lub z centralnej ewidencji i informacji o działalności gospodarczej, jeżeli odrębne przepisy wymagają wpisu do rejestru lub ewidencji w celu

SIWZ na dostosowanie obiektu ZP i SdN w Mrozach do wymogów przepisów przeciwpożarowych poprzez podział korytarzy na strefy ogniowe i wymianę drzwi i okien w pawilonach Z P i S d N w Mrozach

Znak sprawy 2/2016

- wykazania braku podstaw do wykluczenia w oparciu o art. 24 ust. 1 pkt. 2 ustawy, wystawiony nie wcześniej niż 6 miesięcy przed upływem terminu składania ofert,
- 2) aktualne zaświadczenie właściwego naczelnika urzędu skarbowego potwierdzające, że wykonawca nie zalega z opłacaniem podatków lub zaświadczenia, że uzyskał przewidziane prawem zwolnienie, odroczenie lub rozłożenie na raty zaległych płatności lub wstrzymanie w całości wykonania decyzji właściwego organu - wystawione nie wcześniej niż 3 miesiące przed upływem terminu składania ofert,
 - 3) aktualne zaświadczenie właściwego oddziału Zakładu Ubezpieczeń Społecznych lub Kasy Rolniczego Ubezpieczenia Społecznego potwierdzające, że wykonawca nie zalega z opłacaniem składek na ubezpieczenie zdrowotne i społeczne, lub potwierdzenia, że uzyskał przewidziane prawem zwolnienie, odroczenie lub rozłożenie na raty zaległych płatności lub wstrzymanie w całości wykonania decyzji właściwego organu - wystawione nie wcześniej niż 3 miesiące przed upływem terminu składania ofert,
 - 4) ponadto Zamawiający żąda aby Wykonawcy wykazali brak podstaw do wykluczenia ich z powodu niespełnienia warunków, o których mowa w art. 24 ust. 1 Ustawy. W tym celu należy złożyć oświadczenie o niepodleganiu wykluczeniu na podstawie art. 24 ust. 1 Ustawy, o którym mowa w potwierdzające odpowiednio, że w stosunku do Wykonawcy nie otwarto likwidacji lub nie ogłoszono jego upadłości, że Wykonawca nie zalega z opłacaniem podatków, opłat oraz składek na ubezpieczenie społeczne lub zdrowotne, z wyjątkiem przypadków uzyskania przewidzianego prawem zwolnienia, odroczenia, rozłożenia na raty zaległych płatności lub wstrzymania w całości wykonania decyzji właściwego organu - załącznik nr do SIWZ,
 - 5) Zamawiający na mocy art. 24 ust. 2 pkt. 5 ustawy wykluczy z postępowania o udzielenie zamówienia publicznego Wykonawców, którzy należąc do tej samej grupy kapitałowej w rozumieniu ustawy z dnia 16 lutego 2007 r. o ochronie konkurencji i konsumentów (Dz. U. z 2007r. nr 50 poz. 331 ze zm.) złożą odrębne oferty w przedmiotowym postępowaniu, chyba że wykażą, że istniejące między nimi powiązania nie prowadzą do zachwiania uczciwej konkurencji pomiędzy Wykonawcami w postępowaniu o udzielenie zamówienia.
 - 6) wykonawca wraz z ofertą zobowiązany jest do złożenia listy podmiotów należących do tej samej grupy kapitałowej w rozumieniu ustawy z dnia 16 lutego 2007 r. o ochronie konkurencji i konsumentów albo informacji o tym, że nie należy do grupy kapitałowej. Przepisy art. 26 ust. 3 i 4 ustawy stosuje się odpowiednio. W przypadku oferty składanej przez wykonawców ubiegających się wspólnie o udzielenie zamówienia publicznego, dokumenty potwierdzające, że wykonawca nie podlega wykluczeniu składa każdy z wykonawców oddzielnie.
 - 7) w przypadku składania oferty wspólnej (konsorcjum, spółka cywilna), Wykonawcy zobowiązani są wskazać pełnomocnika stosownie do postanowień art. 23 ust. 2 Ustawy tj. do reprezentowania ich w postępowaniu o udzielenie zamówienia albo reprezentowania w postępowaniu i zawarcia umowy w sprawie zamówienia publicznego (należy przedstawić oryginał pełnomocnictwa lub kopię poświadczoną za zgodność z oryginałem przez notariusza),
 - 8) jeżeli, w przypadku wykonawcy mającego siedzibę na terytorium Rzeczypospolitej Polskiej, osoby, o których mowa w art. 24 ust. 1 pkt 5-8, 10 i 11 ustawy PZP, mają miejsce zamieszkania

SIWZ na dostosowanie obiektu ZP i SdN w Mrozach do wymogów przepisów przeciwpożarowych poprzez podział korytarzy na strefy ogniowe i wymianę drzwi i okien w pawilonach Z P i S d N w Mrozach

Znak sprawy 2/2016

poza terytorium Rzeczypospolitej Polskiej, wykonawca składa w odniesieniu do nich zaświadczenie właściwego organu sądowego lub administracyjnego miejsca zamieszkania, dotyczące niekaralności tych osób w zakresie określonym w art. 24 ust. 1 pkt 5-8, 10 i 11 ustawy Pzp, wystawione nie wcześniej niż 6 miesięcy przed upływem terminu składania ofert, z tym że w przypadku gdy w miejscu zamieszkania tych osób nie wydaje się takich zaświadczeń – zastępuje się je dokumentem zawierającym oświadczenie złożone przed właściwym organem sądowym, administracyjnym albo organem samorządu zawodowego lub gospodarczego miejsca zamieszkania tych osób lub przed notariuszem.

- 9) jeżeli wykonawca ma siedzibę lub miejsce zamieszkania poza terytorium Rzeczypospolitej Polskiej, zamiast dokumentów o których mowa w ustępie 2, składa dokument lub dokumenty wystawione w kraju, w którym ma siedzibę lub miejsce zamieszkania, potwierdzające odpowiednio, że:
- a) nie otwarto jego likwidacji ani nie ogłoszono upadłości,
 - b) nie zalega z uiszczaniem podatków, opłat, składek na ubezpieczenie społeczne i zdrowotne albo, że uzyskał przewidziane prawem zwolnienie, odroczenie lub rozłożenie na raty zaległych płatności lub wstrzymanie w całości wykonania decyzji właściwego organu,
 - c) nie orzeczono wobec niego zakazu ubiegania się o zamówienie,
 - d) jeżeli w kraju miejsca zamieszkania osoby lub w kraju, w którym wykonawca ma siedzibę lub miejsce zamieszkania, nie wydaje się dokumentów, o których mowa w ustępie 2, zastępuje się je dokumentem zawierającym oświadczenie, w którym określa się także osoby uprawnione do reprezentacji wykonawcy złożone przed właściwym organem sądowym, administracyjnym albo organem samorządu zawodowego lub gospodarczego odpowiednio kraju miejsca zamieszkania osoby lub kraju, w którym wykonawca ma siedzibę lub miejsce zamieszkania, lub przed notariuszem.

Ocena spełniania powyższych warunków będzie polegać na sprawdzeniu, na zasadzie: spełnia – nie spełnia

3. Inne dokumenty wymagane przez zamawiającego:

- 1) wypełniony druk „Oferta” wraz kosztorysem wykonawczym- załącznik nr 2.
- 2) pełnomocnictwo do reprezentowania wykonawcy, o ile ofertę składa pełnomocnik,
- 3) oświadczenie o przynależności do grupy kapitałowej, o której mowa w art. 24 ust. 2 pkt 5 ustawy Pzp, a w przypadku przynależności do grupy kapitałowej listę podmiotów, które należą do rzeczowej grupy kapitałowej (załącznik nr 6 do SIWZ). W przypadku Wykonawców wspólnie ubiegających się o udzielenie zamówienia wskazany obowiązek dotyczy każdego z Wykonawców.
- 4) W przypadku zastosowania urządzeń i materiałów równoważnych należy dołączyć do oferty wykaz zamienników wraz z nazwą producenta oraz ich symbolem.

ROZDZIAŁ X

SIWZ na dostosowanie obiektu ZP i SdN w Mrozach do wymogów przepisów przeciwpożarowych poprzez podział korytarzy na strefy ogniowe i wymianę drzwi i okien w pawilonach Z P i S d N w Mrozach

Znak sprawy 2/2016

INFORMACJA O SPOSOBIE POROZUMIEWANIA SIĘ ZAMAWIAJĄCEGO Z WYKONAWCAMI ORAZ PRZEKAZYWANIA OŚWIADCZEŃ LUB DOKUMENTÓW, A TAKŻE WSKAZANIE OSÓB UPRAWNIONYCH DO POROZUMIEWANIA SIĘ Z WYKONAWCAMI.

1. Niniejsze postępowanie jest prowadzone w języku polskim.
2. W postępowaniu o udzielenie zamówienia oświadczenia, wnioski, zawiadomienia oraz informacje zamawiający i wykonawcy przekazują faksem, poczta elektroniczną a następnie potwierdzają pisemnie.
3. Jeżeli zamawiający lub wykonawca przekazują oświadczenia, wnioski, zawiadomienia oraz informacje faksem lub pocztą elektroniczną, każda ze stron na żądanie drugiej niezwłocznie potwierdza fakt ich otrzymania.
4. W przypadku braku potwierdzenia otrzymania wiadomości przez wykonawcę, zamawiający domniema, iż pismo wysłane przez zamawiającego na numer faksu lub mail podany przez wykonawcę zostało mu doręczone w sposób umożliwiający zapoznanie się wykonawcy z treścią pisma.
5. Korespondencję związaną z niniejszym postępowaniem należy kierować na adres:

Zakład Poprawczy i Schronisko dla Nieletnich

05-320 Mrozy, ul. Leśna 8

Tel. 25 7574024, fax. 25 7574612

e-mail: sekretariat@zpmrozy.pl

6. Do kontaktu z wykonawcami w godz. 8.00 – 16.00 upoważniony jest p. Marek Polkowski kierownik administracyjno – gospodarczy Tel. 25 75 75 024 lub 502 132 124.

ROZDZIAŁ XI

OPIS SPOSOBU UDZIELANIA WYJAŚNIEŃ TREŚCI SIWZ

1. Wykonawca może zwrócić się do zamawiającego z pisemną prośbą – wnioskiem o wyjaśnienie treści SIWZ. Zamawiający odpowie niezwłocznie, nie później jednak niż 3 dni przed upływem terminu składania ofert, na piśmie przesyłając treść pytania i odpowiedzi wykonawcom, którym przekazał SIWZ oraz umieści taką informację na własnej stronie internetowej, pod warunkiem, że wniosek o wyjaśnienie treści SIWZ wpłynął do zamawiającego nie później niż do końca dnia, w którym upływa połowa wyznaczonego terminu składania ofert.
2. W przypadku rozbieżności pomiędzy treścią niniejszej SIWZ a treścią udzielonych odpowiedzi, jako obowiązującą należy przyjąć treść pisma zawierającego późniejsze oświadczenie Zamawiającego. Zamawiający prześle treść wyjaśnień wszystkim Wykonawcom, którym przekazano SIWZ, bez ujawniania źródła zapytania. Treść pytań oraz wyjaśnienia Zamawiający zamieści na stronie internetowej Zamawiającego.
3. W uzasadnionych przypadkach, przed upływem terminu składania ofert, Zamawiający może zmienić treść SIWZ. Dokonana w ten sposób zmiana, zostanie niezwłocznie przekazana wszystkim Wykonawcom, którzy otrzymali SIWZ i zamieszczona na stronie internetowej Zamawiającego.

SIWZ na dostosowanie obiektu ZP i SdN w Mrozach do wymogów przepisów przeciwpożarowych poprzez podział korytarzy na strefy ogniowe i wymianę drzwi i okien w pawilonach Z P i S d N w Mrozach

Znak sprawy 2/2016

4. Jeżeli w wyniku zmiany treści SIWZ nieprowadzącej do zmiany treści ogłoszenia o zamówieniu niezbędny będzie dodatkowy czas na wprowadzenie zmian w ofertach Zamawiający przedłuży termin składania ofert i poinformuje o tym wykonawców, którym przekazano SIWZ. Informację taką przedstawi również na stronie internetowej oraz zamieści ogłoszenie o zmianie ogłoszenia w Biuletynie Zamówień Publicznych.
5. W przypadku gdy zmiana treści SIWZ doprowadzi do zmiany treści ogłoszenia o zamówieniu Zamawiający postąpi zgodnie z przepisem art. 38 ust. 4a w związku z art. 12 a ustawy PZP.
6. Do terminu składania ofert określonego w SIWZ Wykonawca, który pobierał SIWZ w wersji elektronicznej ze strony internetowej Zamawiającego, zobowiązany jest do monitorowania tej strony, gdyż zamieszczane są tam na bieżąco:
 - 1) wyjaśnienia, odpowiedzi na pytania Wykonawców oraz zmiany treści SIWZ, zmiany treści ogłoszenia w tym zmiany terminu składania ofert;
 - 2) kopie wniesionych odwołań, jeżeli odwołanie dotyczy treści ogłoszenia lub postanowień SIWZ.
 - 3) wszelkie zmiany SIWZ stają się z chwilą przekazania ich treści do wiadomości Wykonawcom w sposób określony w punkcie 3 są integralną częścią SIWZ i wiążą wykonawców na tych samych zasadach co SIWZ.

**ROZDZIAŁ XII
WARUNKI WPLATY WADIUM**

Nie przewiduje się.

**ROZDZIAŁ XIII
TERMIN ZWIĄZANIA ZŁOŻONĄ OFERTĄ.**

Okres związania ofertą wynosi **30 dni** od terminu składania ofert z zastrzeżeniem art. 85 ust. 2 oraz art. 182 ust 6 Ustawy.

**ROZDZIAŁ XIV
OPIS SPOSOBU PRZYGOTOWANIA OFERTY.**

1. Oferta musi być sporządzona z zachowaniem formy pisemnej pod rygorem nieważności.
2. Oferta wraz z załącznikami musi być czytelna.
3. Oferta wraz z załącznikami musi być podpisana przez osobę upoważnioną do reprezentowania wykonawcy.
4. Jeżeli osoba/osoby podpisująca ofertę działa na podstawie pełnomocnictwa, to pełnomocnictwo to musi w swej treści jednoznacznie wskazywać uprawnienie do podpisania oferty. Pełnomocnictwo to musi zostać dołączone do oferty i musi być złożone w oryginale lub kopii poświadczonej za zgodność z oryginałem.
5. Oferta wraz z załącznikami musi być sporządzona w języku polskim. Każdy dokument składający się na ofertę sporządzony w innym języku niż język polski winien być złożony wraz z tłumaczeniem na

SIWZ na dostosowanie obiektu ZP i SdN w Mrozach do wymogów przepisów przeciwpożarowych poprzez podział korytarzy na strefy ogniowe i wymianę drzwi i okien w pawilonach Z P i S d N w Mrozach

Znak sprawy 2/2016

- język polski, poświadczonym przez wykonawcę. W razie wątpliwości uznaje się, że wersja polskojęzyczna jest wersją wiążącą.
6. Do oferty Wykonawca winien dołączyć szczegółowy kosztorys cenowy wykonania poszczególnych etapów zadania.
 7. Dokumenty składające się na ofertę mogą być złożone w oryginale lub kserokopii potwierdzonej za zgodność z oryginałem przez wykonawcę.
 8. Zaleca się, by każda zawierająca jakąkolwiek treść strona oferty była podpisana lub parafowana przez wykonawcę. Każda poprawka w treści oferty, a w szczególności każde przerobienie, przekreślenie, uzupełnienie, nadpisanie, przesłonięcie korektorem, etc. powinny być parafowane przez wykonawcę.
 9. Zaleca się, aby strony oferty były trwale ze sobą połączone i kolejno ponumerowane. W treści oferty winna być umieszczona informacja o ilości stron.
 10. W przypadku, gdy informacje zawarte w ofercie stanowią tajemnicę przedsiębiorstwa w rozumieniu przepisów o zwalczaniu nieuczciwej konkurencji, co do których Wykonawca zastrzega, że nie mogą być udostępnione innym uczestnikom postępowania, muszą być oznaczone klauzulą: „Informacje stanowiące tajemnicę przedsiębiorstwa w rozumieniu art. 11 ust. 4 ustawy z dnia 16 kwietnia 1993 r. o zwalczaniu nieuczciwej konkurencji (Dz. U. z 2003 r. nr 153 poz. 1503) i dołączone do oferty, zaleca się, aby były trwale spięte. Zgodnie z tym przepisem przez tajemnicę przedsiębiorstwa rozumie się nie ujawnione do wiadomości publicznej informacje techniczne, technologiczne, organizacyjne przedsiębiorstwa lub inne informacje posiadające wartość gospodarczą, co do których przedsiębiorca podjął niezbędne działania w celu zachowania ich poufności.
 11. Wykonawca ponosi koszty związane z przygotowaniem i złożeniem oferty.
 12. Złożenie więcej niż jednej oferty lub złożenie oferty zawierającej propozycje alternatywne spowoduje odrzucenie wszystkich ofert złożonych przez wykonawcę.
 13. Wykonawca wskaże w ofercie tę część zamówienia, której wykonanie powierzy podwykonawcom.
 14. Zamawiający nie dopuszcza składania ofert częściowych.
 15. Zamawiający nie dopuszcza składania ofert wariantowych.
 16. Zamawiający nie przewiduje aukcji elektronicznej.

ROZDZIAŁ XV

MIEJSCE ORAZ TERMIN SKŁADANIA I OTWARCIA OFERT.

1. Nieprzejrzystą kopertę (opakowanie) zawierającą ofertę wraz z wymaganymi oświadczeniami i dokumentami należy złożyć w siedzibie Zamawiającego sekretariat, w terminie do dnia **9 marca 2016 r do godz. 12:00 lub przesłać pocztą (liczy się data wpływu do siedziby zamawiającego) na adres:**

Zakład Poprawczy i Schronisko dla Nieletnich 05-320 Mrozy, ul. Leśna 8

Oferty będą podlegały rejestracji przez Zamawiającego. Każda przyjęta oferta zostanie opatrzona adnotacją określającą dokładny termin przyjęcia, tzn. datę oraz godzinę, w której została przyjęta.

Do czasu otwarcia ofert, będą one przechowywane w sposób gwarantujący ich nienaruszalność.

Koperta (opakowanie) powinna być opisana:

SIWZ na dostosowanie obiektu ZP i SdN w Mrozach do wymogów przepisów przeciwpożarowych poprzez podział korytarzy na strefy ogniowe i wymianę drzwi i okien w pawilonach Z P i S d N w Mrozach

Znak sprawy 2/2016

Oferta na „Dostosowanie obiektu ZP i SdN w Mrozach do wymogów przepisów przeciwpożarowych poprzez podział korytarzy na strefy ogniowe i wymianę drzwi i okien w budynku Zakładu Poprawczego i Schroniska dla Nieletnich, 05-320 Mrozy, ul. Leśna 8 ”.
Nie otwierać przed dniem 9 03 2016 r. godz.12.30.

2. Na kopercie (opakowaniu) oprócz opisu jw. należy umieścić nazwę i adres Wykonawcy.
3. Konsekwencje złożenia oferty niezgodnie z w/w opisem ponosi Wykonawca.
4. Zamawiający niezwłocznie zwraca ofertę, która została złożona po terminie, bez otwierania.
5. Wykonawca może dokonać modyfikacji lub wycofać swoją ofertę po jej złożeniu, jeżeli pisemne powiadomienie o tej modyfikacji lub wycofaniu zostanie dostarczone Zamawiającemu przed terminem składania ofert.
6. Zmiany, poprawki lub modyfikacje złożonej oferty muszą być złożone w miejscu i według zasad obowiązujących przy składaniu oferty. Odpowiednio opisane koperty (paczki) zawierające zmiany należy dodatkowo opatrzyć dopiskiem MODYFIKACJA lub WYCOFANIE.
7. Koperty (paczki) oznaczone MODYFIKACJA będą otwarte przy otwarciu oferty Wykonawcy, który wprowadził zmiany i po stwierdzeniu poprawności procedury dokonania zmian, zostaną one dołączone do oferty.
8. Otwarcie ofert jest jawne i nastąpi dnia **9 marca 2016 r. o godz. 12:30** w Zakładzie Poprawczym i Schronisku dla Nieletnich 05-320 Mrozy, ul. Leśna 8.
9. Bezpośrednio przed otwarciem ofert, Zamawiający poda kwotę, jaką zamierza przeznaczyć na sfinansowanie zamówienia.
10. Otwarcie i ocena ofert zostanie dokonana przez Komisję Przetargową. Zamawiający każdorazowo ogłosi obecnym: nazwę (firmę) oraz adres (siedzibę) Wykonawcy, którego oferta jest otwierana, a także informacje dotyczące ceny oferty, terminu wykonania zamówienia publicznego i warunków płatności zawartych w ofercie. Informacje te odnotowane będą w protokole postępowania.
11. Protokół postępowania wraz z załącznikami jest jawny. Załączniki do protokołu mogą być udostępnione po dokonaniu przez Zamawiającego wyboru najkorzystniejszej oferty lub unieważnieniu postępowania, z tym że oferty są jawne od chwili ich otwarcia.
12. Udostępnienie protokołu oraz załączników do protokołu odbywać się będzie na poniższych zasadach:
 - 1) wnioskodawca zobowiązany jest złożyć pisemny wniosek o udostępnienie protokołu lub załączników do protokołu, wraz z określeniem sposobu udostępnienia,
 - 2) Zamawiający ustali, z uwzględnieniem złożonego w ofercie zastrzeżenia o tajemnicy przedsiębiorstwa, zakres informacji, które mogą być udostępnione,
 - 3) po przeprowadzeniu powyższych czynności Zamawiający ustali niezwłocznie miejsce, termin i sposób udostępnienia jawnych dokumentów, o czym poinformuje wnioskodawcę, bez zgody Zamawiającego, wnioskodawca w trakcie wglądu do protokołu lub załączników, w miejscu wyznaczonym przez Zamawiającego, nie może samodzielnie kopiować lub utrwalać za pomocą urządzeń lub środków technicznych służących do utrwalania obrazu treści złożonych ofert.

SIWZ na dostosowanie obiektu ZP i SdN w Mrozach do wymogów przepisów przeciwpożarowych poprzez podział korytarzy na strefy ogniowe i wymianę drzwi i okien w pawilonach Z P i S d N w Mrozach

Znak sprawy 2/2016

Uwaga! Oferta musi być złożona w formie pisemnej, jak opisano powyżej. Niedopuszczalne jest składanie ofert w formie skanu przesłanego drogą elektroniczną lub za pomocą faxu, tak przesłana oferta będzie podlegać odrzuceniu.

ROZDZIAŁ XVI

OPIS SPOSOBU OBLICZENIA CENY OFERTY.

1. Cena oferty powinna być podana w PLN.
2. Cena oferty jest ceną ryczałtową i musi zawierać wszystkie koszty niezbędne do zrealizowania zamówienia wynikające wprost z dokumentacji, jak również w niej nieujęte, ale wynikające z technologii robót i wymagań Zamawiającego, bez których nie można wykonać zamówienia.
3. Do oferty należy załączyć kosztorys wykonawczy.
4. Załączona specyfikacja techniczna (załącznik nr 1) wykonania zadania służy do uzupełnienia opisu przedmiotu zamówienia i ma być traktowana jako wymagania Zamawiającego.
5. Cena powinna być ceną ostateczną i zawierać ewentualne upusty, bonifikaty itp.
6. Cena nie będzie podlegała waloryzacji.

ROZDZIAŁ XVII

OPIS KRYTERIÓW, KTÓRYMI ZAMAWIAJĄCY BĘDZIE SIĘ KIEROWAŁ PRZY WYBORZE OFERTY WRAZ Z PODANIEM ZNACZENIA TYCH KRYTERIÓW I SPOSOBU OCENY OFERT

1. Zamawiający przy ocenie ofert będzie się kierował następującymi kryteriami:

- 1) Cena brutto 80 %
- 2) Gwarancja 20 %

Ad 1) W kryterium „cena” zostanie zastosowany wzór:

$$\text{Ocena punktowa (C)} = \frac{\text{najniższa cena brutto}}{\text{cena brutto badanej oferty}} \times 100 \text{ pkt}$$

Ad 2) W kryterium „Gwarancja” zostanie zastosowany wzór:

Za czas oferowany gwarancji 60 miesięcy i dłuższy wykonawca otrzyma 100 pkt, za krótszy (od 36 miesięcy) proporcjonalnie mniej według poniższego wzoru:

$$\text{Ocena punktowa (G)} = \frac{\text{czas gwarancji oferty badanej (w miesiącach)}}{\text{czas gwarancji najdłuższy (w miesiącach max 60 miesięcy)}} \times 100 \text{ pkt}$$

SIWZ na dostosowanie obiektu ZP i SdN w Mrozach do wymogów przepisów przeciwpożarowych poprzez podział korytarzy na strefy ogniowe i wymianę drzwi i okien w pawilonach Z P i S d N w Mrozach

Znak sprawy 2/2016

Sposób wyznaczenia końcowej oceny oferty:

$$K_o = C \times 80\% + G \times 20\%$$

gdzie K_o jest końcową oceną oferty.

Za ofertę najkorzystniejszą uznaje się ofertę z najwyższą końcową oceną (K_o). Ocena ofert zostanie przeprowadzona wyłącznie w oparciu o przedstawione wyżej kryteria.

**ROZDZIAŁ XVIII
UDZIELENIE ZAMÓWIENIA**

1. Z Wykonawcą, którego oferta odpowiada wszystkim wymaganiom określonym w Ustawie Pzp oraz w niniejszej specyfikacji i została oceniona jako najkorzystniejsza w oparciu o podane w SIWZ kryteria wyboru, zostanie podpisana umowa w terminie i miejscu określonym przez Zamawiającego.
2. Zamawiający zawrze umowę w terminie zgodnym z art. 94 ustawy Pzp.
3. W przypadku, gdy zostanie wybrana, jako najkorzystniejsza oferta Wykonawców wspólnie ubiegających się o udzielenie zamówienia, Wykonawca przed podpisaniem umowy na wezwanie Zamawiającego przedłoży umowę regulującą współpracę Wykonawców. Wykonawcy wspólnie ubiegający się o udzielenie zamówienia publicznego ponoszą solidarną odpowiedzialność za niewykonanie lub nienależyte wykonanie przedmiotu umowy.

**ROZDZIAŁ XIX
ISTOTNE POSTANOWIENIA, KTÓRE BĘDĄ WPROWADZONE DO UMOWY I WARUNKI JEJ ZMIANY**

1. Zamawiający przekazuje wzór umowy – Załącznik nr 3 do SIWZ, która będzie zawarta w sprawie zamówienia publicznego.
2. Zamawiający przewiduje możliwość dokonania zmian postanowień zawartej umowy na następujących warunkach:
 - 1) zgoda obu stron wyrażona na piśmie pod rygorem nieważności takiej zmiany w formie aneksu do umowy;
 - 2) zmiana danych podmiotowych Wykonawcy lub Zamawiającego;
 - 3) konieczność wykonania robót zamiennych w sytuacji gdy:
 - a) materiały budowlane przewidziane w umowie do wykonania zamówienia nie mogą być użyte przy realizacji inwestycji z powodu zaprzestania produkcji lub zastąpienia innymi;
 - b) w trakcie wykonywania zamówienia nastąpiła zmiana przepisów prawa budowlanego;

SIWZ na dostosowanie obiektu ZP i SdN w Mrozach do wymogów przepisów przeciwpożarowych poprzez podział korytarzy na strefy ogniowe i wymianę drzwi i okien w pawilonach Z P i S d N w Mrozach

Znak sprawy 2/2016

- c) w trakcie realizacji zamówienia zastosowano lepsze materiały bądź inną technologię wykonania robót, przy czym wykonanie robót zamiennych nie może skutkować zwiększeniem wartości wynagrodzenia Wykonawcy;
- 4) konieczność dokonania zmiany urządzeń, sprzętu i wyposażenia na nowsze, o lepszych parametrach technicznych, wynikająca z dostępności danych produktów na rynku. Zmiana będzie wprowadzona na wniosek Wykonawcy lub Zamawiającego. Zmiana musi być zaakceptowana przez Zamawiającego i nie może skutkować zwiększeniem wartości wynagrodzenia Wykonawcy;
- 5) konieczność przedłużenia terminu umownego lub wypowiedzenia umowy w przypadku:
 - a) wystąpienia okoliczności, których nie można było wcześniej przewidzieć i są one niezależne od Stron,
 - b) ograniczenia lub czasowego wstrzymania finansowania inwestycji przez Ministerstwo Sprawiedliwości,
 - c) działania siły wyższej;
 - 6) zmiana osób realizujących umowę.

ROZDZIAŁ XX

POUCZENIE O ŚRODKACH OCHRONY PRAWNEJ PRZYSŁUGUJĄCYCH WYKONAWCY W TOKU POSTĘPOWANIA O UDZIELENIE ZAMÓWIENIA

1. Wykonawcom, a także innym podmiotom, jeżeli mają lub mieli interes w uzyskaniu danego zamówienia oraz ponieśli lub mogą ponieść szkodę w wyniku naruszenia przez zamawiającego przepisów niniejszej ustawy przysługują środki ochrony prawnej określone w Dziale VI ustawy Prawo zamówień publicznych.
2. Wobec niezgodnej z przepisami ustawy czynności podjętych przez zamawiającego w postępowaniu o udzielenie zamówienia lub zaniechania czynności, do której zamawiający był obowiązany na podstawie ustawy przysługuje odwołanie.
3. W niniejszym postępowaniu odwołanie przysługuje wyłącznie wobec czynności:
 - 1) opisu sposobu dokonywania oceny spełniania warunków udziału w postępowaniu;
 - 2) wykluczenia odwołującego z postępowania o udzielenie zamówienia;
 - 3) odrzucenia oferty odwołującego.
4. Odwołanie wnosi się do Prezesa Krajowej Izby Odwoławczej w formie pisemnej albo elektronicznej opatrzonej bezpiecznym podpisem elektronicznym weryfikowanym za pomocą ważnego kwalifikowanego certyfikatu, w terminie 5 dni od dnia przesłania informacji o czynności zamawiającego stanowiącej podstawę jego wniesienia.
5. Odwołanie powinno wskazywać czynność lub zaniechanie czynności zamawiającego, której zarzuca się niezgodność z przepisami ustawy, zawierać zwięzłe przedstawienie zarzutów, określać żądanie oraz wskazywać okoliczności faktyczne i prawne uzasadniające wniesienie odwołania.
6. Odwołujący przesyła kopię odwołania zamawiającemu przed upływem terminu do wniesienia odwołania w taki sposób, aby mógł on zapoznać się z jego treścią przed upływem tego terminu.

SIWZ na dostosowanie obiektu ZP i SdN w Mrozach do wymogów przepisów przeciwpożarowych poprzez podział korytarzy na strefy ogniowe i wymianę drzwi i okien w pawilonach Z P i S d N w Mrozach

Znak sprawy 2/2016

7. Na orzeczenie Izby stronom oraz uczestnikom postępowania odwoławczego przysługuje skarga do sądu na zasadach określonych w Rozdziale 3 Działu VI ustawy Pzp.

Wykaz załączników do SIWZ:

1. Zestawienie stolarki drzwiowej i okiennej zakres robót budowlano montażowych w budynku ZP i S d N w Mrozach.
2. Formularz oferty
3. Wzór umowy
4. Oświadczenie wykonawcy z art. 22 ustawy PZP i z art. 24 ustawy PZP
5. Oświadczenie, że osoby, które będą uczestniczyć w wykonywaniu zamówienia posiadają wymagane uprawnienia
6. Wykaz osób uczestniczących w wykonaniu zamówienia
7. Lista podmiotów należących do tej samej grupy kapitałowej informacja o tym, że wykonawca nie należy do grupy kapitałowej*.
8. Wykaz wykonanych robót w zakresie dotyczącym zamówienia .

9. Plik PDF- plany parteru
10. Plik PDF- rzuty pawilon 4- I piętro,
11. Plik PDF- rzuty pawilonu 5- parter, I piętro, II piętro
12. Plik PDF –rzut pawilonu 1 – I piętro , II Pietro.

SIWZ na dostosowanie obiektu ZP i SdN w Mrozach do wymogów przepisów przeciwpożarowych poprzez podział korytarzy na strefy ogniowe i wymianę drzwi i okien w pawilonach Z P i S d N w Mrozach

Znak sprawy 2/2016

Załącznik nr 1

Zestawienie stolarki drzwiowej i okiennej zakres robót budowlano montażowych w budynku ZP i S d N w Mrozach.

1. Podział korytarza głównego D18 EIS 30

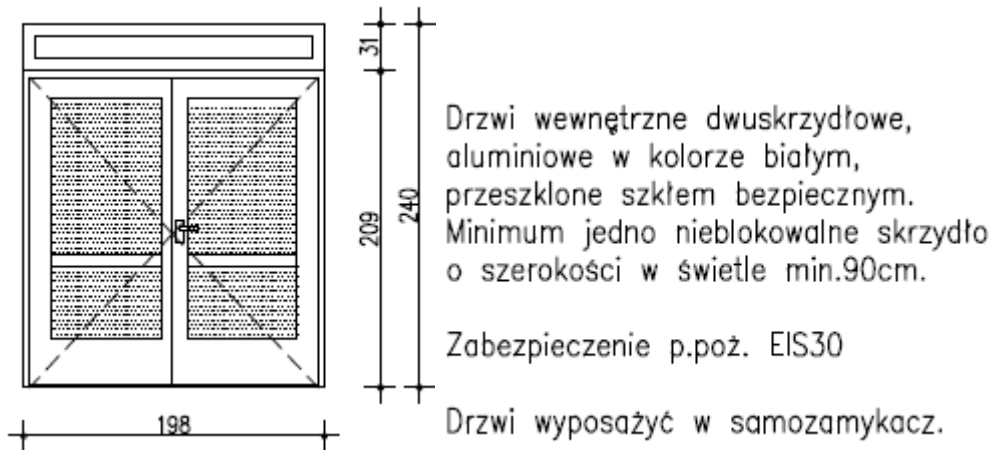

1. Montowane w korytarzu głównym szt. 3 . Montaż drzwi aluminiowych w wymiarach korytarza,(należy uwzględnić niewielkie różnice w wymiarach korytarza w miejscach montażu) . Ponadto należy uwzględnić przepusty instalacyjne dla istniejących instalacji usytuowanych na suficie.

SIWZ na dostosowanie obiektu ZP i SdN w Mrozach do wymogów przepisów przeciwpożarowych poprzez podział korytarzy na strefy ogniowe i wymianę drzwi i okien w pawilonach Z P i S d N w Mrozach

Znak sprawy 2/2016

**2 Korytarz pomieszczenia biurowo – gospodarcze szt. 2,
klatka schodowa E –E parter szt.1**

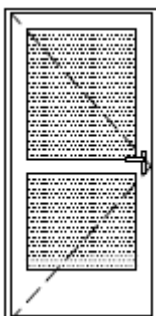

Drzwi wewnętrzne przeszklone szkłem bezpiecznym, aluminiowe, w kolorze białym.

Zabezpieczenie p.poż. EI30.

Drzwi wyposażać w samozamykacz.

Drzwi o wymiarach min. 90x 200 w świetle, dzielone w ½ wysokości wyposażone w klamki i zamki - dolna część panel, górna szkło- kolor mleczny szt. 2

- montowane korytarz główny pomieszczenia – , 32,33,
- wejście klatka schodowa E-E parter - pełny panel szt. 1

Zakres robót :

1. Wykucie z muru ościeżnic o pow. do 2m² i uzupełnienie ścian szt. 3
2. Poszerzenie otworów drzwiowych i przygotowanie zgodnie z warunkami technicznymi szt. 2
3. Montaż drzwi szt. 3

SIWZ na dostosowanie obiektu ZP i SdN w Mrozach do wymogów przepisów przeciwpożarowych poprzez podział korytarzy na strefy ogniowe i wymianę drzwi i okien w pawilonach Z P i S d N w Mrozach

Znak sprawy 2/2016

3. Korytarz- stolówka D18 EI 30 w

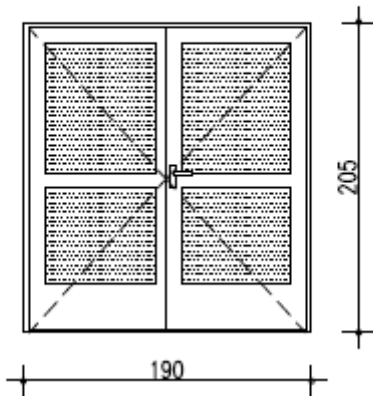

Drzwi wewnętrzne przeszklone szkłem bezpiecznym, aluminiowe, w kolorze białym.

Zabezpieczenie p.poż. EI30.

Drzwi wyposażać w samozamykacz.

Drzwi wyposażone w klamki i zamek , dolna część panel ,górna szkło

Po uzgodnieniu z projektantem i rzeczoznawcą ds. p.poż. mając na uwadze względy funkcjonalne i estetyczne, inwestor postanowił na etapie wykonawczym dostosować wymiary projektowanych drzwi D09 EI 30 z holu do stolówki (pomieszczenie – 88) zmienić drzwi D 09 EI 30 w na drzwi dwu skrzydłowe D 18EI 30 w. Wys. Min wysokość 200 cm w świetle.

Zakres robót :

1. Wyjście z muru ościeżnic o powierzchni. pow. 3 m²
2. Uzupelnienie ścian lub zamurowanie otworów w ścianach na zaprawie cementowo-wapiennej bloczkami z betonu komórkowego w klasie odporności ogniowej REI 60. 0,44m³
3. Wykonanie nadproża
4. Montaż drzwi aluminiowych o powierzchni pow. 3 m².
5. Podczas robót może zająć konieczność wykonania przeróbek instalacji elektrycznej elektrycznych

SIWZ na dostosowanie obiektu ZP i SdN w Mrozach do wymogów przepisów przeciwpożarowych poprzez podział korytarzy na strefy ogniowe i wymianę drzwi i okien w pawilonach Z P i S d N w Mrozach

Znak sprawy 2/2016

4. Korytarz – wejście główne portierni. Drzwi dostosować do wymiarów otworu 155x205 EI 30

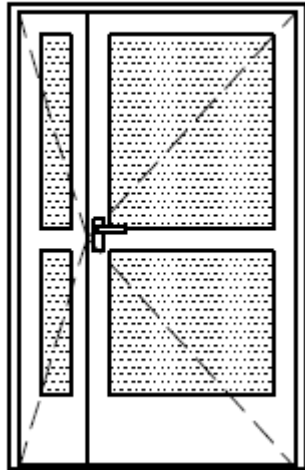

Drzwi wewnętrzne dwuskrzydłowe, aluminiowe w kolorze białym, przeszklone szkłem bezpiecznym. Minimum jedno nieblokowane skrzydło o szerokości w świetle min.90cm.

Zabezpieczenie p.poż. EI30

Drzwi wyposażać w samozamykacz.

Drzwi montowane w wejściu koło portierni do korytarza. Po uzgodnieniu z projektantem i rzeczoznawcą ds. p.poż. mając na uwadze względy funkcjonalne i estetyczne oraz aby uniknąć dodatkowych robót budowlanych inwestor postanowił na etapie wykonawczym dostosować wymiary projektowanych drzwi D09 EI 30 do wymiarów istniejącego otworu w ścianie 155 x 205 cm . Drzwi wyposażone w klamki i zamek Min wysokość 200 cm w świetle

Zakres robót :

1. Wyjście z muru ościeżnic o powierzchni. pow. 3 m²
2. Przygotowanie otworu zgodnie z warunkami technicznymi
3. Montaż drzwi aluminiowych o powierzchni pow. 3 m²

SIWZ na dostosowanie obiektu ZP i SdN w Mrozach do wymogów przepisów przeciwpożarowych poprzez podział korytarzy na strefy ogniowe i wymianę drzwi i okien w pawilonach Z P i S d N w Mrozach

Znak sprawy 2/2016

5 Korytarz – pawilon 4 szkoła klatka sch. D-D dostosować do wymiarów istniejącego otworu w ścianie 145 x 214 EI30 w

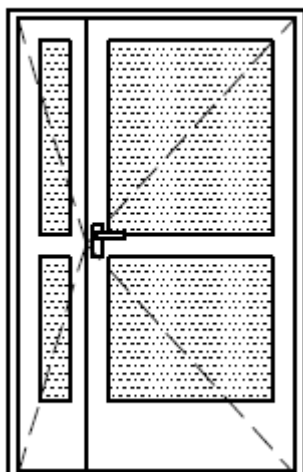

Drzwi wewnętrzne dwuskrzydłowe, aluminiowe w kolorze białym, przeszklone szkłem bezpiecznym. Minimum jedno nieblokowane skrzydło o szerokości w świetle min.90cm.

Zabezpieczenie p.poż. EI30

Drzwi wyposażać w samozamykacz.

Drzwi montowane w wejściu z korytarza do szkoły (klatka schodowa D-D), pawilon 4, dolna część panel ,górną szkło. . Po uzgodnieniu z projektantem i rzeczoznawcą ds. p.poż. mając na uwadze względy funkcjonalne i estetyczne oraz aby uniknąć dodatkowych robót budowlanych inwestor postanowił na etapie wykonawczym dostosować wymiary projektowanych drzwi D09 EI 30 do wymiarów istniejącego otworu w ścianie 145 x 214 cm. .

Zakres robót :

- 1. Wyjście z muru ościeżnic o powierzchni. pow. 3 m²**
- 2. Montaż drzwi aluminiowych o powierzchni pow. 3 m².**

SIWZ na dostosowanie obiektu ZP i SdN w Mrozach do wymogów przepisów przeciwpożarowych poprzez podział korytarzy na strefy ogniowe i wymianę drzwi i okien w pawilonach Z P i S d N w Mrozach

Znak sprawy 2/2016

6 Podział korytarza warsztaty szkolne pawilon nr 4 parter dostosować do wymiarów istniejącego otworu w ścianie drzwi w klasie odporności ogniowej EIS 30.

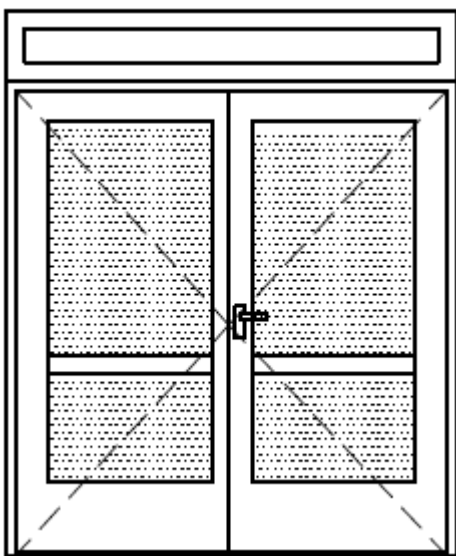

Drzwi wewnętrzne dwuskrzydłowe, aluminiowe w kolorze białym, przeszklone szkłem bezpiecznym. Minimum jedno nieblokowane skrzydło o szerokości w świetle min.90cm.

Zabezpieczenie p.poż. EIS30

Drzwi wyposażyc w samozamykacz.

Drzwi wyposażone w klamki i zamki ,

Po uzgodnieniu z projektantem i rzeczoznawca ds. p.poż. mając na uwadze względy funkcjonalne i estetyczne oraz aby uniknąć dodatkowych robót budowlanych inwestor postanowił na etapie wykonawczym dostosować wymiary projektowanych drzwi D12 EIS 30 do wymiarów istniejącego otworu w ścianie 170 x 260 cm . Ponadto należy uwzględnić instalację wodno- hydrantową i elektryczną które biegną wzdłuż ścian gdzie będą montowane drzwi.

SIWZ na dostosowanie obiektu ZP i SdN w Mrozach do wymogów przepisów przeciwpożarowych poprzez podział korytarzy na strefy ogniowe i wymianę drzwi i okien w pawilonach Z P i S d N w Mrozach

Znak sprawy 2/2016

7. Podział korytarza pawilon 4 I piętro. D18 EIS 30

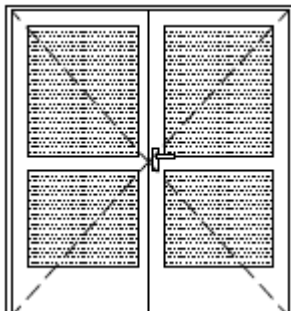

Drzwi wewnętrzne dwuskrzydłowe,
aluminiowe w kolorze białym,
przeszkłone szkłem bezpiecznym.
Minimum jedno nieblokowane skrzydło
o szerokości w świetle min.90cm.

Zabezpieczenie p.poż. EIS30

Drzwi wyposażać w samozamykacz.

Drzwi wyposażone w klamki i zamki , Drzwi dzielone w ½ wysokości przeszkłone

Zakres robót :

- 1. Montaż drzwi o pow. ponad 3m .**

SIWZ na dostosowanie obiektu ZP i SdN w Mrozach do wymogów przepisów przeciwpożarowych poprzez podział korytarzy na strefy ogniowe i wymianę drzwi i okien w pawilonach Z P i S d N w Mrozach

Znak sprawy 2/2016

8. Pawilon 4 I piętro szkoła klata schodowa D-D dostosować do wymiarów istniejącego otworu w ścianie EI 30 134 x 212 cm

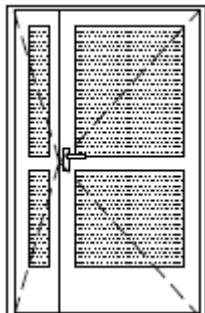

Drzwi wewnętrzne przeszklone szkłem bezpiecznym, aluminiowe, w kolorze białym.

Zabezpieczenie p.poż. EI30.

Drzwi wyposażać w samozamykacz.

Drzwi dzielone w ½ wysokości wyposażone w klamki i zamki - dolna część panel, górna szkło
Drzwi wyposażone w klamki i zamki ,

Po uzgodnieniu z projektantem i rzeczoznawca ds. p.poż. mając na uwadze względy funkcjonalne i estetyczne inwestor postanowił na etapie wykonawczym zmienić projektowane drzwi D09 EI30 na drzwi dostosowane do wymiarów otworu 134x212 cm EI 30.

Zakres robót :

- 1. Montaż drzwi szt. 1**

SIWZ na dostosowanie obiektu ZP i SdN w Mrozach do wymogów przepisów przeciwpożarowych poprzez podział korytarzy na strefy ogniowe i wymianę drzwi i okien w pawilonach Z P i S d N w Mrozach

Znak sprawy 2/2016

- 9. Wejście na klatkę schodową pawilon 1 (113)- korytarz główny drzwi dostosować do wymiarów istniejącego otworu w ścianie 123x237 drzwi w klasie odporności ogniowej EI 30.**

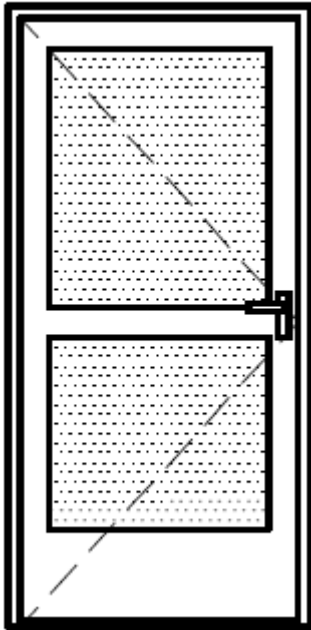

Drzwi wewnętrzne przeszklone szkłem bezpiecznym, aluminiowe, w kolorze białym.

Zabezpieczenie p.poż. EI30.

Drzwi wyposażać w samozamykacz.

Montaż drzwi szt. 1 wejście klatka schodowa pawilon I (113) - korytarz wymiary otworu 123 x237 cm. W przypadku drzwi niższych o wymiarach min. 200cm wysokości w świetle, wykonać doświetlenie w klasie odporności drzwi. Drzwi dzielone w ½ wysokości wyposażone w klamki i zamki - dolna część panel, górna szkło. Drzwi wyposażone w klamki i zamki.

SIWZ na dostosowanie obiektu ZP i SdN w Mrozach do wymogów przepisów przeciwpożarowych poprzez podział korytarzy na strefy ogniowe i wymianę drzwi i okien w pawilonach Z P i S d N w Mrozach

Znak sprawy 2/2016

10 Wymiana drzwi pomiędzy pomieszczeniem 90 -klatka schodową F- F, drzwi EI 30.

Po uzgodnieniu z projektantem i rzeczoznawca ds. p.poż. mając na uwadze względy funkcjonalne i estetyczne, inwestor postanowił na etapie wykonawczym zmienić projektowane drzwi D09 EI30 na drzwi dostosowane wymiarami do istniejącego otworu 170x205. Minimalna wysokość w świetle 200cm.

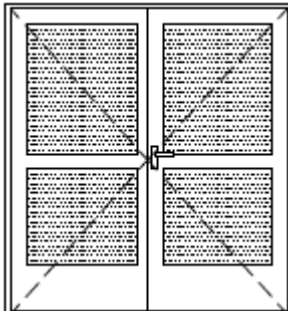

Drzwi wewnętrzne przeszklone szkłem bezpiecznym, aluminiowe, w kolorze białym.

Zabezpieczenie p.poż. EI30.

Drzwi wyposażać w samozamykacz.

Zakres robót :

- 1 Wymiana istniejących drzwi PCV, na drzwi w klasie odporności ogniowej EI 30 szt. 1**

SIWZ na dostosowanie obiektu ZP i SdN w Mrozach do wymogów przepisów przeciwpożarowych poprzez podział korytarzy na strefy ogniowe i wymianę drzwi i okien w pawilonach Z P i S d N w Mrozach

Znak sprawy 2/2016

12. Wymiana okien z PCV na okna ON10 EI60 w pomieszczeniach 118, na parterze oraz w pomieszczeniu 1.95 na I piętrze i w pomieszczeniu 2.74 na II piętrze.

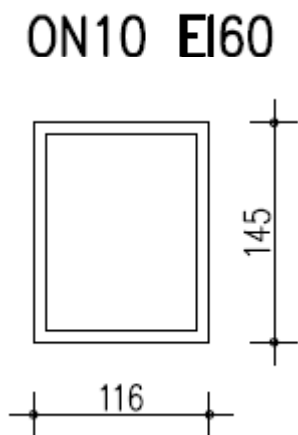

Okno stałe aluminiowe w kolorze białym. Współczynnik przenikania ciepła $U=0,9 \text{ W/m}^2\text{K}$

Zabezpieczenie p.poż. EI60

Wymienić parapety zewnętrzne i wewnętrzne jak opisano na rysunkach przekrojów.

Zakres robót :

- | | |
|--|--------|
| 1. Wykucie z muru okna o pow. do 2m^2 | szt. 3 |
| 2. Montaż okna | szt. 3 |

SIWZ na dostosowanie obiektu ZP i SdN w Mrozach do wymogów przepisów przeciwpożarowych poprzez podział korytarzy na strefy ogniowe i wymianę drzwi i okien w pawilonach Z P i S d N w Mrozach

Znak sprawy 2/2016

**13 . Wejście na grupy wychowawcze w pawilonie 1,2,3, przeciwpożarowe
D09 EI 30 szt. 6.**

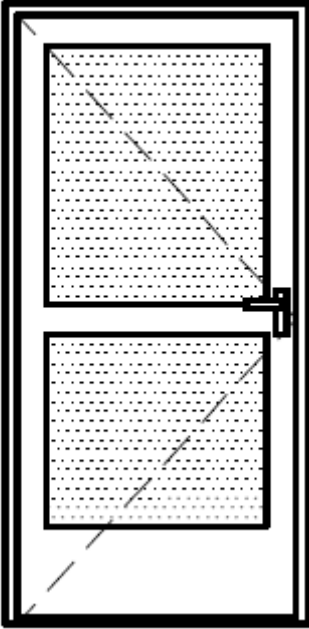

Drzwi dzielone w $\frac{1}{2}$ wysokości wypełnienie panel wyposażone w klamki , zamki, samozamykacz.

Min wymiary 200x90 w świetle.

1. Dostawa i montaż z obróbką 6 szt. drzwi EI30, obróbką
2. Wyjście istniejących drzwi
3. Przygotowanie otworów
4. Wykonanie ściany o klasie odporności REI 60 na II Pietrze pawilonu 1 1,055m³
5. Dostosowanie istniejących ścian do klasy odporności ogniowej REI 60
6. Tynkowanie ścian tynkiem cement- wapiennym. gr. 1,5 cm - 42 m²

SIWZ na dostosowanie obiektu ZP i SdN w Mrozach do wymogów przepisów przeciwpożarowych poprzez podział korytarzy na strefy ogniowe i wymianę drzwi i okien w pawilonach Z P i S d N w Mrozach

Znak sprawy 2/2016

14 Montaż drzwi D 12 wewnętrznych z PCV w pawilonie 2 parter.

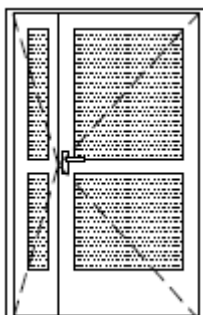

Drzwi wewnętrzne dwuskrzydłowe, z PCV w kolorze białym, przeszklone szkłem bezpiecznym. Minimum jedno nieblokowane skrzydło o szerokości w świetle min.90cm.

1. Montaż drzwi z obróbką szt. 1 (dopuszcza się zamiennie drzwi alumin.)

SIWZ na dostosowanie obiektu ZP i SdN w Mrozach do wymogów przepisów przeciwpożarowych poprzez podział korytarzy na strefy ogniowe i wymianę drzwi i okien w pawilonach Z P i S d N w Mrozach

Znak sprawy 2/2016

15. Uzupełniające roboty budowlano montażowe mające na celu doprowadzenie zamontowanych drzwi do wymogów przepisów p.poż.

15.1. Drzwi do pomieszczeń administracyjno –gospodarczych z korytarza głównego

D 09 EI 30 do pomieszczeń 6,19, 25, 34, 65, 66, 88, 121, 115, szt. 9

oraz drzwi D09 EI -30 w pawilonie 4 klatka schodowa E-E I piętro szt. -1

Drzwi produkcji ALUFIRE

demontaż drzwi

prawidłowe przygotowanie otworów do montażu.

ponowny montaż zgodny z DTR producenta , końcowe obróbki drzwi.

15.2. Drzwi D 09 EIS pawilon 5 parter ,I piętro, II piętro szt. 6 drzwi produkcji WITRAŻ

demontaż drzwi

dostosowanie przegrody ogniowej do klasy odporności ogniowej REI 60.

Prawidłowe przygotowanie otworów do montażu

Montaż drzwi zgodny z DTR producenta

15.3 Drzwi D09 EIS 60 pawilon 1 parter ,I piętro, II piętro szt. 3-drzwi produkcji WITRAŻ

demontaż drzwi

dostosowanie przegrody ogniowej do klasy odporności ogniowej REI 120.

Prawidłowe przygotowanie otworów do montażu

Montaż drzwi zgodny z DTR producenta

SIWZ na dostosowanie obiektu ZP i SdN w Mrozach do wymogów przepisów przeciwpożarowych poprzez podział korytarzy na strefy ogniowe i wymianę drzwi i okien w pawilonach Z P i S d N w Mrozach

Znak sprawy 2/2016

Zał. nr 2

FORMULARZ OFERTY

Nazwa Wykonawcy/Wykonawców w przypadku oferty wspólnej:

.....
.....

Adres:

tel.....

fax

email.....

REGON:.....

NIP:.....

Zakład Poprawczy
i Schronisko dla Nieletnich
05-320 Mrozy ul. Leśna 8

W odpowiedzi na ogłoszenie o przetargu nieograniczonym znak sprawy 2/2016 na:

„Dostosowanie obiektu Zakładu Poprawczego i Schroniska dla Nieletnich w Mrozach do wymogów przepisów przeciwpożarowych poprzez podział korytarzy na strefy ogniowe i wymianę drzwi i okien w pawilonach ZP i S d N W Mrozach.

oferujemy wykonanie zamówienia w zakresie objętym Specyfikacją Istotnych Warunków Zamówienia, zgodnie z opisem przedmiotu zamówienia w SIWZ i zapisami zawartymi we wzorze umowy, na następujących warunkach:

1. Cena ryczałtowa brutto za wykonanie przedmiotu umowy wynosizł.,
słownie:
w tym% podatek VAT: zł, cena netto: zł.
2. Udzielamy pisemnej gwarancji jakości na okres miesięcy:
3. Termin wykonania zamówienia, warunki gwarancji oraz warunki płatności – zgodnie z zapisami przedstawionymi w specyfikacji istotnych warunków zamówienia (w tym we wzorze umowy)
4. Oświadczamy, że powyższa cena brutto zawiera wszystkie koszty, jakie ponosi Zamawiający w przypadku wyboru niniejszej oferty.

SIWZ na dostosowanie obiektu ZP i SdN w Mrozach do wymogów przepisów przeciwpożarowych poprzez podział korytarzy na strefy ogniowe i wymianę drzwi i okien w pawilonach Z P i S d N w Mrozach

Znak sprawy 2/2016

5. Oświadczamy, że zapoznaliśmy się ze Specyfikacją Istotnych Warunków Zamówienia i nie wnosimy do niej zastrzeżeń oraz zdobyliśmy konieczne informacje potrzebne do właściwego wykonania zamówienia (zapoznaliśmy się z miejscem realizacji zamówienia).
6. Podwykonawcom zamierzamy powierzyć wykonanie następujących części zamówienia
.....
7. Oświadczamy, że jesteśmy związani niniejszą ofertą przez okres 30 dni od dnia upływu terminu składania ofert.
8. Oświadczamy, że niniejsza oferta zawiera na stronach nr od do informacje stanowiące tajemnice przedsiębiorstwa w rozumieniu przepisów o zwalczaniu nieuczciwej konkurencji.
9. Oświadczamy, że zawarty w specyfikacji istotnych warunków zamówienia projekt umowy został przez nas zaakceptowany i zobowiązujemy się – w przypadku wybrania naszej oferty – do zawarcia umowy na wymienionych w niej warunkach, w miejscu i terminie wyznaczonym przez Zamawiającego.
10. Ofertę niniejszą składamy na kolejno ponumerowanych stronach.
11. Wraz z ofertą składamy kosztorys wykonawczy zadania.
12. Ponadto składamy następujące oświadczenia i dokumenty:

.....
.....
.....
.....
.....
.....

..... dnia2016roku
(miejscowość)

.....
podpisy osób uprawnionych do składania oświadczeń woli w imieniu wykonawcy

SIWZ na dostosowanie obiektu ZP i SdN w Mrozach do wymogów przepisów przeciwpożarowych poprzez podział korytarzy na strefy ogniowe i wymianę drzwi i okien w pawilonach Z P i S d N w Mrozach

Znak sprawy 2/2016

Załącznik nr 3

WZÓR UMOWY Nr

Zawartej w dniu roku pomiędzy Zakładem Poprawczym i Schroniskiem dla Nieletnich w Mrozach, ul. Leśna 8 zwanym dalej „Zamawiającym”, reprezentowanym przez:

Pana Zenona Czyżewskiego - Dyrektora Zakładu Poprawczego i Schroniska dla Nieletnich i Ewę Górkę Główną Księgową

a

.....
zwanym dalej „Wykonawcą”,

w rezultacie dokonania przez Zamawiającego wyboru oferty Wykonawcy w trybie przetargu nieograniczonego PN -3 na podstawie ustawy z dnia 29 stycznia 2004r. Prawo zamówień publicznych (Dz.U. z 2015 poz.2164.), ogłoszonego w BZP nr ogłoszenia z dnia r. została zawarta umowa o następującej treści:

§ 1

1. Zamawiający zleca, a Wykonawca przyjmuje do wykonania zadanie „Dostosowanie obiektu Zakładu Poprawczego i Schroniska dla Nieletnich w Mrozach do wymogów przepisów przeciwpożarowych poprzez wymianę drzwi i okien w pawilonach placówki.
2. Szczegółowy zakres robót budowlanych określony jest w dokumentacji projektowej tj. w projekcie budowlano-wykonawczym oraz w SIWZ, stanowiącym załączniki do umowy.

§ 2

1. Termin realizacji zamówienia – 20 maj 2016 r.
2. Wykonawca musi zapewnić w trakcie realizacji prac ciągłość pracy placówki oraz porządek na terenie wykonywanych prac.
3. Roboty instalacyjne będą prowadzone w godz. 7.00 do 20:00.

§ 3

Przedmiot umowy będzie realizowany zgodnie ze szczegółowym harmonogramem uzgodnionym z Zamawiającym

SIWZ na dostosowanie obiektu ZP i SdN w Mrozach do wymogów przepisów przeciwpożarowych poprzez podział korytarzy na strefy ogniowe i wymianę drzwi i okien w pawilonach Z P i S d N w Mrozach

Znak sprawy 2/2016

§ 4

1. Za wykonanie przedmiotu umowy Zamawiający zapłaci Wykonawcy wynagrodzenie brutto w wysokości zł. (słownie:).
2. Wynagrodzenie za przedmiot umowy pozostaje niezmiennie przez cały okres realizacji przedmiotu umowy i obejmuje wszystkie koszty związane z jego wykonaniem i odbiorem.
3. Płatność za wykonanie przedmiotu umowy nastąpi po zakończeniu robót, na podstawie protokołu bezusterkowego odbioru robót w ciągu 30 dni od otrzymania prawidłowej i zgodnej z umową faktury, przelewem na konto bankowe Wykonawcy podane w fakturze.
4. Za datę płatności uważa się dzień obciążenia rachunku bankowego Zamawiającego.
5. Błędnie wystawiona faktura lub brak protokołu odbioru robót, będzie skutkował odmową ze strony Zamawiającego przyjęcia faktury. W takiej sytuacji termin zapłaty faktury o którym mowa w pkt 3, będzie liczony od dnia usunięcia powyższych uchybień.
6. W przypadku gdy przedmiot umowy realizowany będzie z udziałem podwykonawców lub dalszych podwykonawców, do faktury Wykonawca dołącza dowody podpisane przez osoby upoważnione do reprezentowania składającego je podwykonawcy, potwierdzające brak zaległości Wykonawcy w uregulowaniu wszystkich wymagalnych wynagrodzeń podwykonawców, wynikających z umów o podwykonawstwo, zaakceptowanych przez Zamawiającego. Brak w/w dowodów skutkuje tym, iż wynagrodzenie Wykonawcy określone niniejszą umową nie jest wymagalne.

§ 5

Do obowiązków i zadań Zamawiającego należą:

- 1) Przekazanie terenu budowy.
- 2) Odbiór robót zanikowych i ulegających zakryciu.
- 3) Odbiór przedmiotu umowy po jego wykonaniu.

§ 6

Do obowiązków i zadań Wykonawcy należą:

- 1) Terminowe wykonanie robót.
- 2) Wykonanie robót rzetelnie, terminowo, zgodnie z dokumentacją projektową, Prawem budowlanym i obowiązującymi normami.
- 3) Przekazanie wykonanego przedmiotu umowy zgodnie z wymogami Prawa budowlanego.

SIWZ na dostosowanie obiektu ZP i SdN w Mrozach do wymogów przepisów przeciwpożarowych poprzez podział korytarzy na strefy ogniowe i wymianę drzwi i okien w pawilonach Z P i S d N w Mrozach

Znak sprawy 2/2016

- 4) Pełne pokrycie kosztów wywozu i utylizacji materiałów z rozbiórki.
- 5) Zgłaszanie Zamawiającemu wykonania robót zanikowych lub ulegających zakryciu.
- 6) Zabezpieczenie i chronienie przed zniszczeniem wyposażenia zlokalizowanego w strefie prowadzonych robót na terenie placówki.
- 7) Usunięcie wszelkich szkód powstałych w czasie realizacji przedmiotu umowy z przyczyn leżących po stronie Wykonawcy.
- 8) Okazanie na każde żądanie Zamawiającego dokumentów na wbudowane materiały:
 - a) certyfikatu na znak bezpieczeństwa,
 - b) certyfikatu zgodności z Polskimi Normami lub zgodności z aprobatą techniczną w przypadku materiałów, dla których nie ustanowiono Polskich Norm.
- 9) Wykonawca własnym staraniem i kosztem zorganizuje zaplecze i zabezpieczy plac budowy.

§ 7

1. Wykonawca oświadcza, że Kierownikiem Budowy będzie
2. Przedstawicielem Zamawiającego będzie Marek Polkowski – kierownik administracyjno – gospodarczy.

§ 8

1. Zakres robót, które Wykonawca będzie wykonywał osobiście:
 - a)
 - b)
 - c)
2. Zakres robót, które Wykonawca będzie wykonywał za pomocą Podwykonawcy:
 - a)
 - b)
 - c)
3. Do zawarcia przez Wykonawcę umowy z Podwykonawcą wymagana jest zgoda Zamawiającego. W tym celu Wykonawca przedłoży Zamawiającemu umowę z Podwykonawcą lub jej projekt wraz z częścią dokumentacji dotyczącej wykonania robót określonych w umowie lub projekcie. W celu wyrażenia zgody Zamawiający może żądać dodatkowych dokumentów. Jeżeli Zamawiający w terminie 7 dni od przedłożenia mu wymaganych dokumentów nie zgłosi na piśmie sprzeciwu lub zastrzeżeń uważa się, że wyraził zgodę.
4. Umowa Wykonawcy z Podwykonawcą powinna być zawarta w formie pisemnej, pod rygorem nieważności.

SIWZ na dostosowanie obiektu ZP i SdN w Mrozach do wymogów przepisów przeciwpożarowych poprzez podział korytarzy na strefy ogniowe i wymianę drzwi i okien w pawilonach Z P i S d N w Mrozach

Znak sprawy 2/2016

5. Zlecenie wykonania części robót Podwykonawcy nie zmienia zobowiązań Wykonawcy wobec Zamawiającego za wykonanie tej części robót.
6. Wykonawca jest odpowiedzialny za działania, zaniechanie działań, uchybienia i zaniechania dostawców oraz Podwykonawcy i ich pracowników (działania zawinione i niezawinione) w takim stopniu jakby to były działania, względnie uchybienia jego własne.
7. Na roboty wykonane przez Podwykonawcę gwarancji udziela Wykonawca.
8. Rozliczenie z Podwykonawcą prowadzi Wykonawca. Zamawiający wymaga, żeby ostateczne rozliczenie Wykonawcy z Podwykonawcą nastąpiło przed ostatecznym rozliczeniem Wykonawcy z Zamawiającym.
9. Wykonawca wyraża zgodę na pokrycie z jego wynagrodzenia, ustalonego w § 4 niniejszej umowy, wynagrodzenia Podwykonawcy, należnego na podstawie umowy zaakceptowanej przez Zamawiającego (między Wykonawcą z Podwykonawcą), jeżeli Podwykonawca zwróci się o zapłatę bezpośrednio do Zamawiającego.
10. Wpłaconą kwotę należności na rzecz Podwykonawcy potrąca się z wynagrodzenia należnego Wykonawcy.

§ 9

Wykonawca przejmuje na okres od daty przejęcia od Zamawiającego placu budowy do terminu zakończenia i odbioru robót odpowiedzialność z tytułu wyrządzenia szkód związanych z budową, a w szczególności:

- 1) szkód wyrządzonych przez pracowników zatrudnionych na budowie i osoby trzecie,
- 2) zniszczenia własności prywatnej,
- 3) kradzieży mienia z włamaniem i rabunkiem,
- 4) ognia i innych zdarzeń losowych związanych z prowadzonymi robotami.

§ 10

1. Wykonawca udziela Zamawiającemu gwarancji i rękojmi, licząc od dnia podpisania protokołu bezusterkowego odbioru końcowego przedmiotu zamówienia na okres
2. Wykonawca zobowiązuje się do przystąpienia do usunięcia wad w ciągu 3 dni od momentu ich zgłoszenia przez Zamawiającego, a w przypadku elementów zagrażających bezpieczeństwu obiektów i ludzi – niezwłocznie. Wykonawca usunie zgłoszone wady w terminie uzgodnionym z Zamawiającym.
3. Zamawiający w okresie gwarancji uprawniony jest do usunięcia na koszt Wykonawcy wad nie usuniętych przez niego w terminie.
4. Wykonawca ponosi wobec Zamawiającego odpowiedzialność z tytułu rękojmi za wady fizyczne na zasadach określonych w niniejszej umowie, a w sprawach nieuregulowanych na zasadach określonych w Kodeksie cywilnym.

Znak sprawy 2/2016

§ 11

Strony postanawiają, iż obowiązującą formę odszkodowania z tytułu nie wykonania lub nienależytego wykonania przedmiotu umowy stanowią kary umowne.

- 1) Wykonawca zapłaci Zamawiającemu następujące kary umowne:
 - a) 10% wartości umowy brutto za odstąpienie od umowy z przyczyn dotyczących Wykonawcy,
 - b) 0,2 % wartości umowy brutto za każdy dzień opóźnienia w terminie wykonania zamówienia, licząc od następnego dnia po upływie terminu umownego. W przypadku gdy szkoda powstała z tego tytułu przewyższa ustanowioną karę umowną – zamawiający ma prawo żądać odszkodowania uzupełniającego na zasadach ogólnych.
 - c) 0,05 % wartości umowy brutto za każdy dzień opóźnienia w usunięciu wad w okresie gwarancji, licząc od następnego dnia po upływie terminu uzgodnionego przez strony na usunięcie wad.
 - d) w przypadku niezgłoszenia Zamawiającemu podwykonawcy lub dalszego podwykonawcy w wysokości 1.000,00 złotych za każdego niezgłoszonego podwykonawcę,
 - e) w przypadku braku zapłaty lub nieterminowej zapłaty wynagrodzenia należnego podwykonawcom lub dalszym podwykonawcom, Wykonawca zapłaci karę umowną w wysokości 1.000 zł. za każde takie zdarzenie,
 - f) za nie przedłożenie do zaakceptowania Zamawiającemu projektu umowy o podwykonawstwo, której przedmiotem są roboty budowlane lub projektu jej zmiany, Wykonawca zapłaci karę umowną w wysokości 1.000 zł. za każde takie zdarzenie,
 - g) za nie przedłożenie poświadczonej za zgodność z oryginałem kopii umowy o podwykonawstwo lub dalsze podwykonawstwo, której przedmiotem są roboty budowlane, lub jej zmiany, Wykonawca zapłaci karę umowną w wysokości 1.000 zł. za każde takie zdarzenie,
 - h) za nie przedłożenie poświadczonej za zgodność z oryginałem kopii umowy o podwykonawstwo, której przedmiotem są dostawy lub usługi, lub jej zmiany, Wykonawca zapłaci karę umowną w wysokości 1.000 zł. za każde takie zdarzenie.
- 2) Wykonawca wyraża zgodę na potrącenie kar umownych z należnego wynagrodzenia.
- 3) Wykonawca ma prawo żądać odsetek ustawowych w przypadku nieterminowego uregulowania należności wynikających z faktur.

§ 12

SIWZ na dostosowanie obiektu ZP i SdN w Mrozach do wymogów przepisów przeciwpożarowych poprzez podział korytarzy na strefy ogniowe i wymianę drzwi i okien w pawilonach Z P i S d N w Mrozach

Znak sprawy 2/2016

1. Wykonawca wnosi zabezpieczenie należytego wykonania Umowy w wysokości 5% wynagrodzenia brutto Przedmiotu Umowy.
2. Zabezpieczenie należytego wykonania Umowy będzie mieć formę którego treść zostanie uprzednio zaakceptowana przez Zamawiającego.
3. Wykonawca zobowiązany jest dostarczyć wskazane powyżej zabezpieczenie w terminie . do dnia podpisania Umowy.
4. Zabezpieczenie jest gwarancją należytego, bezusterkowego i zgodnego z Umową wykonania Robót, jak również przeznaczone jest na pokrycie roszczeń Zamawiającego z tytułu rękojmi i gwarancji.
5. W przypadku nie dostarczenia zabezpieczenia o którym mowa wyżej w terminie określonym w ust. 3, Zamawiający potrąci kwotę zabezpieczenia z bieżących faktur.

§ 13

1. Każdej ze stron przysługuje prawo do wypowiedzenia umowy w trybie natychmiastowym, w przypadku rażącego naruszenia przez drugą stronę podstawowych postanowień umowy.
2. Wypowiedzenie umowy w trybie natychmiastowym powinno nastąpić w formie pisemnej z podaniem uzasadnienia.
3. Zamawiającemu przysługuje prawo do odstąpienia od umowy w przypadku:
 - 1) wystąpienia istotnej zmiany okoliczności powodującej, że wykonanie umowy nie leży w interesie publicznym, czego nie można było przewidzieć w chwili zawarcia umowy. W takim wypadku Wykonawca może żądać jedynie wynagrodzenia należnego mu z tytułu wykonania części umowy,
 - 2) rozwiązania firmy Wykonawcy,
 - 3) wszczęcia postępowania egzekucyjnego wobec Wykonawcy,
 - 4) niewykonywania albo nienależytego wykonywania umowy przez Wykonawcę,
 - 5) konieczności wielokrotnego dokonywania bezpośredniej zapłaty podwykonawcy lub dalszemu podwykonawcy lub konieczność dokonania bezpośrednich zapłat na sumę większą niż 5% wartości niniejszej umowy.

§ 14

Zmiany postanowień zawartej umowy możliwe będą do dokonania za zgodą obu Stron w formie pisemnego aneksu do umowy, pod rygorem nieważności takiej zmiany, na warunkach przewidzianych i określonych w specyfikacji istotnych warunków zamówienia.

SIWZ na dostosowanie obiektu ZP i SdN w Mrozach do wymogów przepisów przeciwpożarowych poprzez podział korytarzy na strefy ogniowe i wymianę drzwi i okien w pawilonach Z P i S d N w Mrozach

Znak sprawy 2/2016

§ 15

W sprawach nie uregulowanych niniejszą umową stosuje się przepisy Kodeksu cywilnego, Ustawy z dnia 29 stycznia 2004r.– Prawo zamówień publicznych (Dz. U. z 2013 r. poz. 907 z późn. zm.), Prawo Budowlane (Dz.U. z 2006 r. nr 156 poz. 1118 z późn. zm.) oraz inne właściwe dla przedmiotu umowy.

§ 16

Wszelkie spory między stronami, których nie da się rozstrzygnąć polubownie, wynikłe z wykonania umowy lub niewłaściwego wykonania lub niewykonania umowy w całości, będą rozstrzygane przez sąd właściwy dla siedziby Zamawiającego.

§ 17

Umowę niniejszą sporządzono w 2 egzemplarzach po 1 egzemplarzu dla każdej ze stron. Integralną część umowy stanowią - Specyfikacja Istotnych Warunków Zamówienia wraz z załącznikami.

Zamawiający

Wykonawca

SIWZ na dostosowanie obiektu ZP i SdN w Mrozach do wymogów przepisów przeciwpożarowych poprzez podział korytarzy na strefy ogniowe i wymianę drzwi i okien w pawilonach Z P i S d N w Mrozach

Znak sprawy 2/2016

Załącznik nr 4

OŚWIADCZENIE

Działając w imieniu i na rzecz (nazwa/firma i adres Wykonawcy).....

.....
składając ofertę w postępowaniu o udzielenie zamówienia publicznego prowadzonym w trybie w przetargu nieograniczonego na:

Wykonanie dostosowania obiektu Zakładu Poprawczego i Schroniska dla Nieletnich w Mrozach do wymogów przepisów przeciwpożarowych poprzez korytarzy na strefy ogniowe i wymianę drzwi i okien w pawilonach Z P i S d N w Mrozach oświadczamy, że:

I. zgodnie z art. 22 ust. 1 ustawy prawo zamówień publicznych spełniamy warunki dotyczące:

1. posiadania zgodnie z obowiązującymi przepisami prawa uprawnień niezbędnych do wykonania przedmiotu zamówienia,
2. posiadania niezbędnej wiedzy i doświadczenia,
3. dysponowania odpowiednim potencjałem technicznym oraz osobami zdolnymi do wykonania zamówienia,
4. sytuacji ekonomicznej i finansowej zapewniającej wykonanie zamówienia.

II. nie podlegamy wykluczeniu z postępowania o udzielenie zamówienia publicznego na podstawie art. 24 ust. 1 ustawy Prawo zamówień publicznych.

..... dnia2016 roku

(miejscowość)

.....
podpisy osób uprawnionych do reprezentowania Wykonawcy

SIWZ na dostosowanie obiektu ZP i SdN w Mrozach do wymogów przepisów przeciwpożarowych poprzez podział korytarzy na strefy ogniowe i wymianę drzwi i okien w pawilonach Z P i S d N w Mrozach

Znak sprawy 2/2016

Wykonanie dostosowania
obektu Zakładu

Załącznik nr 5

**OŚWIADCZENIE, ŻE OSOBY, KTÓRE BĘDĄ UCZESTNICZYĆ W WYKONYWANIU
ZAMÓWIENIA POSIADAJĄ WYMAGANE UPRAWNIENIA**

Przystępując do udziału w postępowaniu o udzielenie zamówienia publicznego na zadanie pod nazwą:

Wykonanie dostosowania obiektu Zakładu Poprawczego i Schroniska dla Nieletnich w Mrozach do wymogów przepisów przeciwpożarowych poprzez podział korytarzy na strefy ogniowe wymianę drzwi i okien w pawilonach Z P i S d N w Mrozach prowadzonym w trybie przetargu nieograniczonego.

Oświadczam, że osoby, które będą uczestniczyć w wykonywaniu zamówienia posiadają uprawnienia do wykonywania wskazanych w SIWZ samodzielnych funkcji w budownictwie w rozumieniu ustawy z dnia 7 lipca 1994 r. Prawo budowlane (*tekst jednolity w DzU z 2010 r. Nr 243, poz. 1623 z późn. zm.*) oraz odbyły szkolenie u producenta w zakresie montażu stolarki p.poż.- w załączeniu certyfikat producenta.

..... dn.

.....
*czytelny podpis wykonawcy lub upelnomocnionego
przedstawiciela (przedstawicieli) wykonawcy*

SIWZ na dostosowanie obiektu ZP i SdN w Mrozach do wymogów przepisów przeciwpożarowych poprzez podział korytarzy na strefy ogniowe i wymianę drzwi i okien w pawilonach Z P i S d N w Mrozach

Znak sprawy 2/2016

Załącznik nr 6

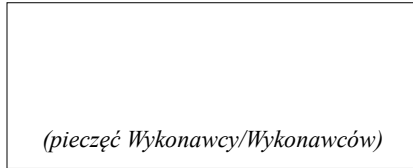

Wykaz osób uczestniczących w wykonaniu zamówienia

Składając ofertę w postępowaniu o udzielenie zamówienia publicznego na zadanie pod nazwą:

Wykonanie dostosowania obiektu Zakładu Poprawczego i Schroniska dla Nieletnich w Mrozach do wymogów przepisów przeciwpożarowych poprzez podział korytarzy na strefy ogniowe wymianę drzwi i okien w pawilonach Z P i S d N w Mrozach prowadzonym w trybie przetargu nieograniczonego, przedstawiamy wykaz osób, które będą uczestniczyć w wykonywaniu zamówienia:

Lp.	Nazwisko i Imię	Kwalifikacje zawodowe, (Nr uprawnień zawodowych) doświadczenie, wykształcenie	Zakres wykonywanych czynności	Informacja o podstawie do dysponowania osobą
1	2	3	4	5
1.				
2.				
3.				

W tabeli (kol. 2) należy wymienić osoby posiadające stosowne uprawnienia i kwalifikacje, o których szczegółowo mowa w SIWZ oraz podać wszelkie wymagane tam informacje odnośnie tych osób (kol. 3 i 4). Ponadto do wykazu załączamy certyfikat producenta stolarki ,potwierdzający odbycie szkolenia w zakresie montażu stolarki p.poz.

..... dn.

.....
*czytelny podpis wykonawcy lub upelnomocnionego
przedstawiciela (przedstawicieli) wykonawcy*

SIWZ na dostosowanie obiektu ZP i SdN w Mrozach do wymogów przepisów przeciwpożarowych poprzez podział korytarzy na strefy ogniowe i wymianę drzwi i okien w pawilonach Z P i S d N w Mrozach

Znak sprawy 2/2016

Zał. nr 7

Pieczęć firmowa wykonawcy

**Lista podmiotów należących do tej samej grupy kapitałowej/
informacja o tym, że wykonawca nie należy do grupy kapitałowej*.**

w odpowiedzi na ogłoszenie o przetargu nieograniczonym na „Wykonanie dostosowania obiektu Zakładu Poprawczego i Schroniska dla Nieletnich w Mrozach do wymogów przepisów przeciwpożarowych poprzez podział korytarzy na strefy ogniowe, wymianę drzwi i okien w pawilonach Z P i S d N w Mrozach prowadzonym w trybie przetargu nieograniczonego zgodnie z art. 26 ust. 2 pkt 2d ustawy z dnia 29 stycznia 2004 roku - prawo zamówień publicznych (dz. u. z 2013 r. poz. 907 ze zm.)

1. **Składamy listę podmiotów**, razem z którymi należymy do tej samej grupy kapitałowej w rozumieniu ustawy z dnia 16 lutego 2007 r. o ochronie konkurencji i konsumentów (Dz. U. nr 50 poz. 331 z późn. zm.).

Lp.	Nazwa podmiotu	Adres podmiotu
1.		
2.		
3.		

.....
(miejscowość, data)

.....
podpis osoby uprawnionej do reprezentowania wykonawcy

2. **Informujemy, że nie należymy do grupy kapitałowej**, o której mowa w art. 24 ust. 2 pkt 5 ustawy Prawo zamówień publicznych.

.....
(miejscowość, data)

SIWZ na dostosowanie obiektu ZP i SdN w Mrozach do wymogów przepisów przeciwpożarowych poprzez podział korytarzy na strefy ogniowe i wymianę drzwi i okien w pawilonach Z P i S d N w Mrozach

Znak sprawy 2/2016

Zał. nr 8



Wykaz wykonanych robót instalacyjnych z zakresu popoż.

Składając ofertę w postępowaniu o udzielenie zamówienia publicznego na zadanie pod nazwą:

Wykonanie dostosowania obiektu Zakładu Poprawczego i Schroniska dla Nieletnich w Mrozach do wymogów przepisów przeciwpożarowych poprzez podział korytarzy na strefy ogniowe, wymianę drzwi i okien w pawilonach Z P i S d N w Mrozach prowadzonym w trybie przetargu nieograniczonego oświadczamy, że reprezentowana przez nas firma wykonała w ciągu ostatnich 5 lat przed upływem terminu składania ofert (a jeżeli okres prowadzenia działalności jest krótszy - w tym okresie) następujące prace:

Lp.	Rodzaj i opis robót	Wartość zamówienia brutto	Data wykonania	Miejsce wykonania

W wyżej przedstawionym wykazie powinny się znaleźć co najmniej roboty instalacyjne zgodne z opisem podanym w SIWZ. W załączeniu listy referencyjne.

.....dn.....

.....
czytelny podpis Wykonawcy lub upoważnionego przedstawiciela (przedstawicieli) Wykonawcy

SIWZ na dostosowanie obiektu ZP i SdN w Mrozach do wymogów przepisów przeciwpożarowych poprzez podział korytarzy na strefy ogniowe i wymianę drzwi i okien w pawilonach Z P i S d N w Mrozach

Znak sprawy 2/2016